

# MI102 / OFFICE BOX L MOVE IT

## Produktdatenblatt

### Produktbeschreibung

Designstarke Office-Box L der Serie Move it aus äußerst stabilem, anthrazitfarbenem Kunststoff zum Verankern am Office Caddy Workplace einseitig oder zweiseitig. Zum Verstauen eines kleinen Ordners, handelsüblichen Laptops (26x38 cm), einem Netzteil, Smartphone oder von Arbeitsmitteln und Unterlagen im Geschäftsalltag. Innenmaß der Ablagefläche (LxBxH): 385x280x300 mm. Für Größe DIN A4 geeignet. Dank Zahlenschloss vor fremdem Zugriff geschützt. Override Key separat erhältlich.



### Produktsicherheit

- Die Move it Produkte sind GS-zertifiziert
- Office Caddy Meeting mit Boxen geprüft nach allen gängigen Normen im Bereich der Steh- und Rednerpulte (wie DIN EN 527-1:2011, DIN EN 527-2:2019, DIN-Fachbericht 147:2006, AfPS GS 2019:01 PAK)
- Office Caddy Workplace mit Boxen geprüft nach allen gängigen Normen im Bereich der Bürocontainer (wie DIN EN 14073-2:2004, DIN EN 14073-3:2004, DIN EN 14074:2004, DIN-Fachbericht 147:2006, AfPS GS 2019:01 PAK)



### Spezifikationen

B x H x T:	330x340x434 mm
Material:	ABS
Farbe:	anthrazit
Gewicht:	5.950 g
Briefablage:	grau, Maße: 268x50x333 mm (ist im Lieferumfang enthalten)

### Wichtige Hinweise

- Die Office Box L ist befüllbar mit max. 8 kg.
- Die Office Box ist für die Nutzung in Innenräumen ausgelegt.
- Öffnung: Seitlich befestigte Tür mit Schloss.

### Reinigung und Pflege

- Die Oberfläche der Office Box ist trocken und feucht abwischbar.
- Verwenden Sie dazu ein weiches, mit Wasser oder einem alkoholfreien Reiniger, leicht angefeuchtetes Mikrofaser Tuch.

### Achtung – Sachschaden

- **Keine** alkohol-, lösungsmittel- oder chlorhaltigen Reiniger verwenden.
- Alkoholfreie Reiniger vor Verwendung stets an einer unauffälligen Stelle auf Farbechtheit prüfen.
- Die Oberflächen nicht reiben und nicht scheuern.

### Montage

Die Office Box L wird in einem Stück geliefert – es ist keinerlei Montage nötig.

#### Um die Office Box auf einem Office Caddy zu montieren, gehen Sie wie folgt vor:

- Montieren Sie den Office Caddy wie in dessen Gebrauchsanweisung beschrieben.
- SIGEL Office Box auf Metallschiene aufsetzen und schieben, bis diese einrastet.

#### Um die Office Box vom Office Caddy zu entfernen, gehen Sie wie folgt vor:

- Öffnen Sie die Tür der Office Box.
- Drücken Sie den Entriegelungsknopf im Innern der Box und ziehen Sie gleichzeitig die Office Box vom Metallwinkel ab.

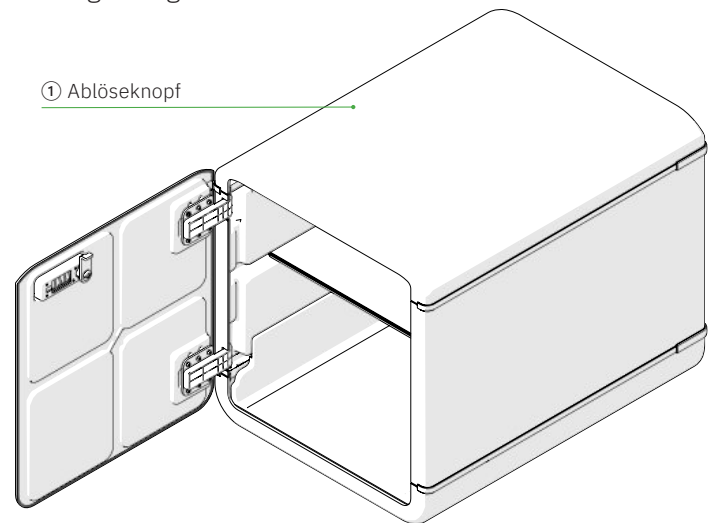

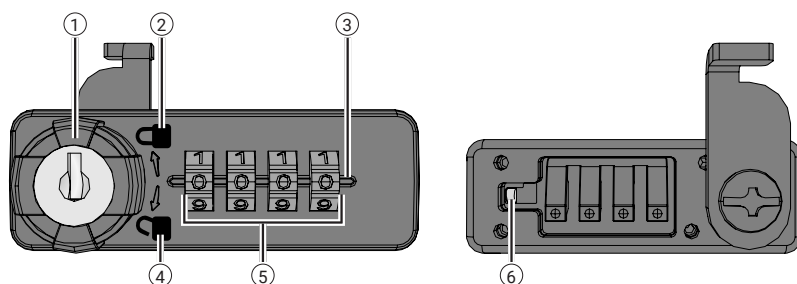

### Funktionalität Sicherheitsschloss

Die Office Box L ist an der Vorderseite mit einem Zahlenschloss ausgestattet. So sind alle persönlichen Dinge und Unterlagen bestens geschützt. Standardmäßig werden die Office Boxen mit der Zahlenfolge 0000 ausgeliefert.



- ① Drehknopf
- ② Geschlossene Position
- ③ Führungslinie
- ④ Offene Position
- ⑤ Einstellräder
- ⑥ Reset-Hebel (Innenseite des Schlosses)

#### Schloss öffnen und schließen

- Zahlenkombination eingeben ⑤ und den Knopf ① auf Position  drehen. (Öffnen)
- Den Knopf ① auf Position  drehen und die Einstellräder ⑤ auf eine beliebige Zahlenkombination stellen. (Schließen)

#### Zahlenkombination des Schlosses ändern

- Aktuelle Zahlenkombination eingeben ⑤ und zur Position  drehen.
- Das Fach bzw. die Tür der Office Box öffnen.
- Den Reset-Hebel ⑥ auf der Rückseite des Schlosses (z. B. mit einem Kugelschreiber) in die Einkerbung schieben.
- Neue Zahlenkombination eingeben.
- Den Reset-Hebel ⑥ (z. B. mit einem Kugelschreiber) zurück in die Ausgangsposition schieben.

Die Zahlenkombination zum Öffnen des Schlosses ist geändert.

### Zubehör

Vielfältiges Zubehör erleichtert das Arbeiten mit der Office Box L.

Briefablagen Eystyle von SIGEL, in Weiß (SA107) oder Grau (SA167). 1x SA167 ist im Lieferumfang enthalten.

Änderungen und Abweichungen vorbehalten.